

**PACKAGING**

# VacuQuicklift

**Artikelnummer: KXX780M1-VacuQuicklift**

Vakuumheber für Lasten bis 50 kg

Überall, wo Lasten bis 50 kg permanent gehoben und transportiert werden müssen, unterstützt der VacuQuicklift Ihre Mitarbeiter:innen und sorgt für einen hoch effizienten und ergonomischen Arbeitsablauf.

Der VacuQuicklift ist in zwei Grundvarianten erhältlich: für den rein horizontalen Transport und mit einer schwenkbaren Ausführung zum Kippen von Werkstücken. Alle Funktionen – Ansaugen, Heben, Senken und Lösen – lassen sich durch nur einen Bedienhebel steuern. Die intuitive Bedienung und das einzigartige Quick-Release-System für selbständiges Lösen sorgen für kürzeste Zykluszeiten.

Durch seine modulare Aufbauweise kann sich der VacuQuicklift sehr einfach und schnell an die verschiedensten Anforderungen und Gegebenheiten Ihres Verpackungsprozesses anpassen. So stehen neben einem Schnellwechselsystem und verschiedenen Saugfüßen auch Drehvorrichtungen und Funkfernsteuerungen für die Vakuumerzeuger zur Verfügung.

Der VacuQuicklift erleichtert die tägliche Arbeit, erhöht Ihre Arbeitssicherheit und optimiert Ihre Prozesssicherheit um ein Vielfaches.

**EINSATZGEBIETE**

- Kommissionieren von Kartonagen
- Ein-, Aus- und Umlagern von Werkstücken



# VacuQuicklift



## Technische Daten

- Hubeinheit bestehend aus Drehkopf, Hub-schlauch und Saugtopf**  
 Ein Sicherheitsventil im Drehkopf lässt bei Stromausfall angesaugte Lasten kontrolliert und langsam zu Boden sinken.
- Sauggreifer oder Greifeinheit mit individuellen Anpassungen**  
 Sorgen durch den Sicherheitsfaktor von 2,5 für den nötigen Halt zur sicheren Handhabung der Lasten.
- Zubehör für Saugfüße. Schnellwechselkupplungen, Drehvorrichtungen**
- Robuste und leistungsstarke Vakuumerzeuger**  
 Sorgen für den Aufbau des benötigten Vakuums und für schnelle Handhabungsvorgänge.
- Motorschutzschalter oder Funkfernsteuerung**  
 Schützen die Vakuumerzeuger vor Überlastung und bieten die Möglichkeit der Fernsteuerung über die Steuereinheit.
- Großdimensionierte Vakuumfilter**  
 Mit wechselbarer Patrone schützen die Vakuumerzeuger vor Verschmutzung und Beschädigung.
- Zuführschlauch**  
 Verbindet die Vakuumerzeuger mit der Hubeinheit. Längen bis 50 Meter und mehr sind möglich.
- Einstellschraube für Arbeitshöhe ohne Last**  
 Hierdurch kann der Schlauchheber in eine ergonomische Grundhöhe gebracht werden.

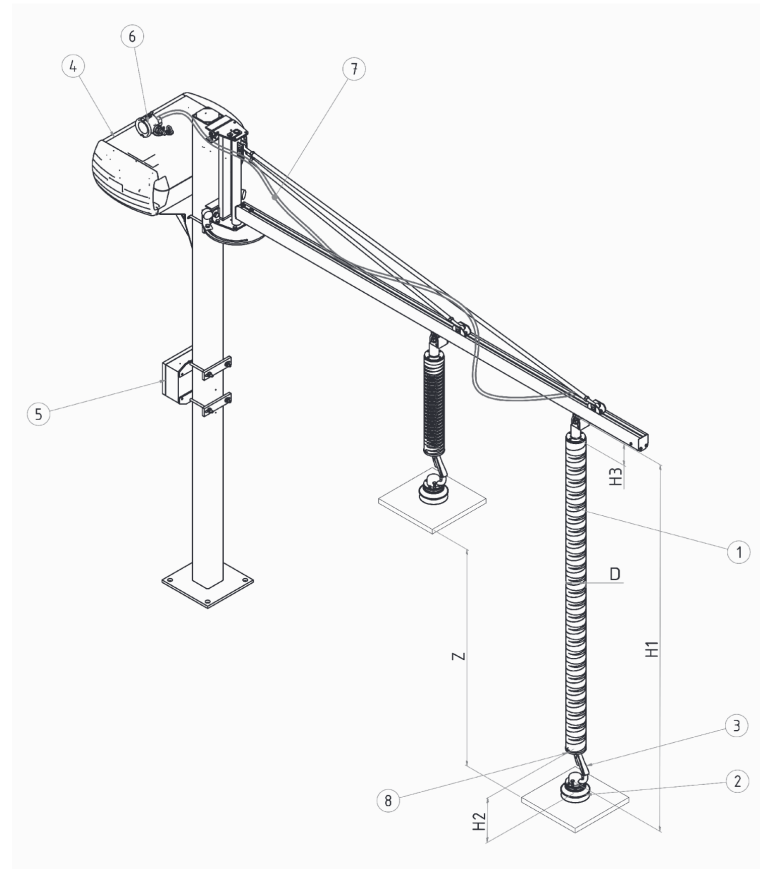

### HUBEINHEITEN OPTIONEN

- VQL100: Tragkraft 35-45 kg
- VQL120: Tragkraft 45-50 kg
- Beide starr oder mit schwenkbarer Saugfußaufnahme und mit festem oder mobilem Schwenkkran erhältlich.

Typ	Traglast dicht/ porös kg	Handling	Werkstückabmessungen		Vaku- mer- zeu- ger m <sup>3</sup> /h	Hub- ge- win- dig- keit m/h	H1 mm	H2 mm	H3 mm	D mm	Z mm	Eigen- ge- wicht kg
			min (mm)	max (mm)								
VQL100	35/30	horizontal	200x200	2.000x1.000	T4.25	25-55	2.320/2.800	235	100-250	100	1.400/1.700	6-10
VQL100-90	35/30	schwenken	200x200	2.000x1.000	T4.25	25-55	2.320/2.800	235	100-250	100	1.400/1.700	6-10
VQL120	50/40	horizontal	200x200	2.000x1.000	T4.40	25-55	2.320/2.800	235	100-250	120	1.400/1.700	6-10
VQL120-90	50/40	schwenken	200x200	2.000x1.000	T4.40	25-55	2.320/2.800	235	100-250	120	1.400/1.700	6-10

# VacuQuicklift



Vakuumpumpe, Hub- und Steuereinheiten



## Schallgedämmte Pumpe

Die trockenlaufenden Vakuumpumpen werden standardmäßig in schallgedämmter Ausführung geliefert.



## Hubeinheit mit starrem Kopf

für das rein horizontale Handling bzw. Umsetzen von Lasten.

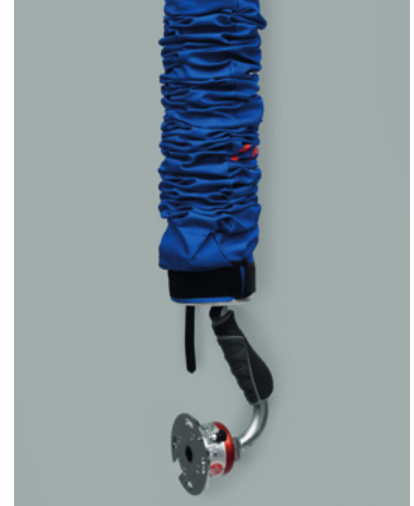

## Hubeinheit mit Schwenkkopf

für das horizontale und vertikale Handling oder auch dem Umkippen von Lasten.



## Steuereinheit Quick-Release

Saugen-Heben-Senken-Lösen: alles über nur einen Bedienhebel steuern. Schneller und einfacher geht es nicht.

Hubeinheit	
Hubschlauch	HS 100/1400, in einlagiger Ausführung, Farbe blau
Hubhöhe	1400 mm
Hubgeschwindigkeit	0 - 50 m/min.
Steuereinheit	<ul style="list-style-type: none"> <li>mit ergonomischer Einhandbedienung, Quick-Release-System (QRS), für Hubbewegung „Auf - Ab“</li> <li>- starre Saugfußaufnahme</li> <li>- Schutzüberzug für Hubschlauch</li> <li>- Drehvorrichtung unten, endlos mit Arretierung</li> <li>- Schnellwechselkupplung für Saugfüße</li> <li>- 10 Meter Zuführschlauch 3/4"</li> </ul>

## Saugfuß-Optionen

### MULTIGRIPPER

für Kartons in diversen Abmessungen bis 30kg

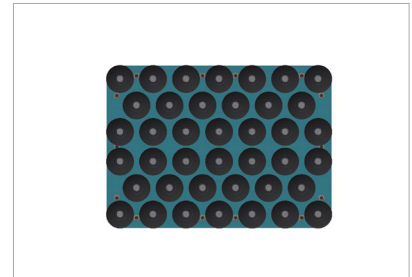
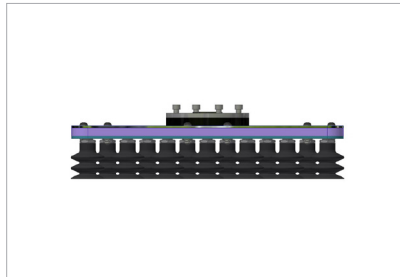
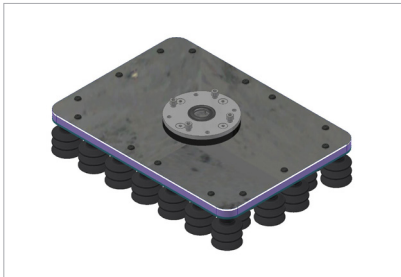

### Doppelsaugfuß

für Kartons mit ähnlichen/gleichen Abmessungen bis 45kg

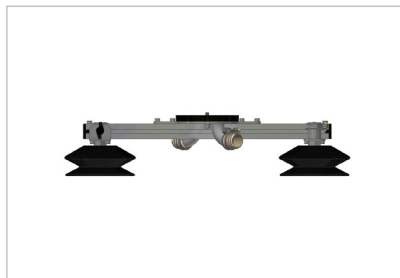

### Einzelsaugfuß

für kleine Kartons

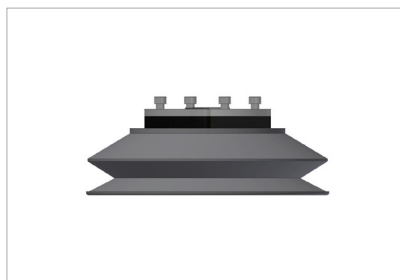

### Saugfuß für Säcke

für Säcke bis 25kg

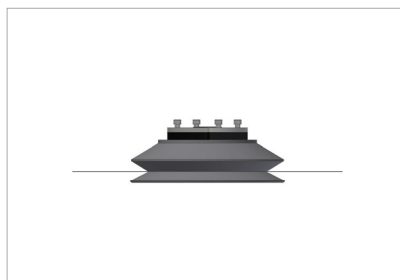



**E. MICHAELIS & CO.**  
(GmbH & Co.) KG  
Senefelder-Ring 14  
21465 Reinbek  
T +49 (0)40 7 27 77-0  
F +49 (0)40 7 27 77-466

**E. MICHAELIS & CO.**  
(GmbH & Co.) KG  
Tabbertstraße 18  
12459 Berlin  
T +49 (0)30 5 30 70-0  
F +49 (0)30 5 30 70-444

**E. MICHAELIS & CO.**  
(GmbH & Co.) KG  
Wellseedamm 10  
24145 Kiel  
T +49 (0)40 7 27 77-0  
F +49 (0)40 7 27 77-466



**HANSA** GmbH & Co. KG  
Großhandel  
Heinz-Kerneck-Straße 8  
28307 Bremen  
T +49 (0)4 21 48 62-0  
F +49 (0)4 21 48 62-200



**vph** GmbH & Co. KG  
Gutenbergstraße 4  
30966 Hemmingen  
T +49 (0)5 11 94 28-0  
F +49 (0)5 11 94 28-290

**vph** GmbH & Co. KG  
Eckendorfer Straße 196  
33609 Bielefeld  
T +49 (0)5 21 92 05-0  
F +49 (0)5 21 2 08 09 79



**FREYTAG & PETERSEN**  
GmbH & Co. KG  
Longericher Straße 215-221  
50739 Köln  
T +49 (0)2 21 17 76-0  
F +49 (0)2 21 17 76-500

**FREYTAG & PETERSEN**  
GmbH & Co. KG  
Overhoffstraße 50  
44149 Dortmund  
T +49 (0)2 31-90 73-0  
F +49 (0)2 31-90 73-100

**FREYTAG & PETERSEN**  
GmbH & Co. KG  
Gewerbegebiet Sirzenich  
Im Langengrund  
54311 Trierweiler  
T +49 (0)6 51 8 26 31-0  
F +49 (0)6 51 8 26 31-10



**GEIGER** GmbH & Co. KG  
Schulze-Delitzsch-Straße 7  
73434 Aalen/Württ.  
T +49 (0)73 61 5 99-0  
F +49 (0)73 61 5 99-170

**GEIGER** GmbH & Co. KG  
Am Fuchsgraben 12  
77880 Sasbach  
T +49 (0)78 41 67 39-0  
F +49 (0)78 41 67 39-344



**2H** GmbH & Co. KG  
Dieselstraße 24  
85748 Garching bei München  
T +49 (0)89 3 29 50-0  
F +49 (0)89 3 29 50-100

**2H** GmbH & Co. KG  
Isarstraße 28  
90451 Nürnberg  
T +49 (0)9 11 96 85-0  
F +49 (0)9 11 96 85-222



**IGEPA GROSSHANDEL** GmbH  
Igepa-Ring 1  
06188 Landsberg/OT Queis  
T +49 (0)3 46 02 61-600  
F +49 (0)3 46 02 61-899

**IGEPA GROSSHANDEL** GmbH  
August-Horch-Straße 3  
64807 Dieburg  
T +49 (0)60 71 30 15-0  
F +49 (0)60 71 30 15-100

**IGEPA GROSSHANDEL** GmbH  
Auf dem Haderland 6  
99894 Friedrichroda/  
OT Ernstroda  
T +49 (0)36 23 36 33-0  
F +49 (0)36 23 36 33-20

**IGEPA GROSSHANDEL** GmbH  
Woldzegartener Weg 7  
17209 Leizen  
T +49 (0)3 99 22 8 05-0  
F +49 (0)3 99 22 8 05-90

**IGEPA GROSSHANDEL** GmbH  
Schutterwälder Straße 25  
01458 Ottendorf-Okrilla  
T +49 (0)3 52 05 4 23-0  
F +49 (0)3 52 05 4 23-55

**IGEPA group** GmbH & Co. KG  
Heidenkampsweg 74-76  
20097 Hamburg  
T +49 (0)40 72 77 88-0  
F +49 (0)40 72 77 88-50  
info@igepagroup.com



**IGEPA** group